

i-One

電動二輪

使用說明書

ionex

親愛的愛用者：

承蒙選購 **Ionex i-One** 電動機車，謹致萬分謝忱。

Ionex i-One完全合乎低汙染、低噪音、省能源的最新環保概念車。

雖然本車擁有良好的品質，但仍需定期的保養，才能維持最佳的性能。

本手冊是將Ionex i-One電動機車之正確操作方法與保養調整的要領，加以詳細的說明，以期耐久安全舒適的騎乘。

為了使您更安全，更舒適之行駛，敬請詳閱本手冊，謹此祝您行車愉快。

本手冊之內容為出版時最新之數據資料，如內容與實車有所出入時，請依實車型式為準。

本公司保留一切變更修改之權利，恕無義務另行通知。

車型式樣

EB15CD (換電版)

EB15CE (充電版)

Ionex電池 50.82V 34.3Ah

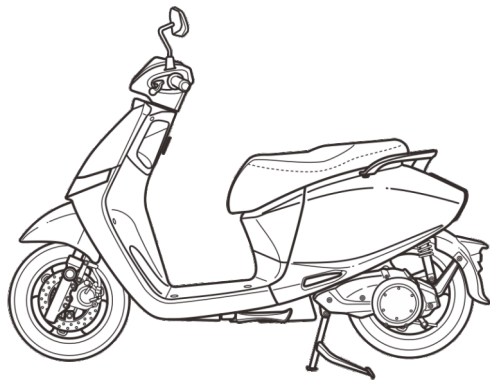

車架號碼

車架號碼位於車體坐墊鎖之車架，如圖示讀取車架號碼並紀錄之。

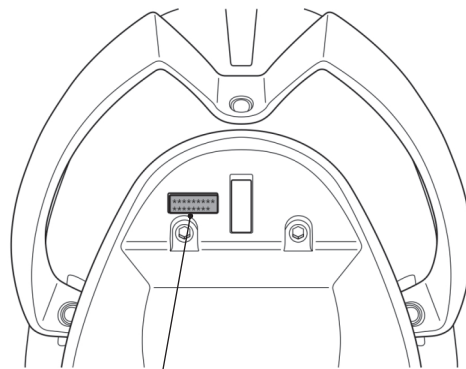

車架號碼

目錄

安全駕駛.....	1	安全帽掛勾.....	20
駕駛前檢查.....	2	Ionex電池 (適用機種：EB15CD).....	21
駕駛方法.....	2	儀錶.....	24
服裝.....	2	電池電容量顯示.....	26
載物.....	3	正確的騎乘方法.....	27
注意事項.....	4	乘車前.....	27
各部名稱.....	6	乘車時.....	27
各部操作.....	8	騎乘前.....	38
主開關蓋及2合1鎖匙 (適用機種：EB15CE).....	8	前後安全確認.....	29
主開關位置 (適用機種：EB15CE).....	9	起步加速.....	29
無線車鑰 (適用機種：EB15CD).....	10	適度的行駛.....	30
轉向桿鎖 (適用機種：EB15CE).....	14	煞車時前、後煞車同時使用.....	30
側支架.....	14	不可緊急煞車、急轉彎.....	31
右手把開關.....	15	雨天時應特別小心駕駛.....	31
左手把開關.....	17	正確的停車方法.....	32
前置物箱.....	19	手把上鎖 (適用機種：EB15CE).....	33
USB插座.....	19	車輛充電.....	34
前掛勾.....	20	充電器模式 (適用機種：EB15CE).....	34

目錄

電池充電使用方法 (適用機種：EB15CE).....	36
駕駛前檢查、定期檢查.....	37
駕駛前檢查.....	37
煞車檢查.....	37
煞車調整.....	38
轉向桿檢查.....	39
鉛酸電池檢查 (適用機種：EB15CD).....	39
輪胎檢查.....	40
齒輪油檢查.....	41
保險絲檢查.....	42
燈類檢查.....	43
其它項目檢查.....	43
故障時.....	44
定期保養一覽表.....	45
i-One電動機車規格表 (換電版).....	46
i-One電動機車規格表 (充電版).....	47
保固.....	48

電池使用及特性

- 使用前請詳讀使用手冊。
- 乘車前：檢查電池電量是否充足，儘可能將電池充滿電。
- 第一次使用電池組時，如有生鏽、異味或其它不正常現象時，請更換電池組。
- 若有租賃電池時，請依綁訂合約內容，確保外觀完整性。
- 使用的鋰電池是專為電動機車製造的，有以下特性，請仔細的閱讀。
 - (1)電池由主開關控制，主開關ON→電池作動，主開關OFF→電池進入關機模式。
 - (2)電池在低溫的區域，正常的性能無法發揮，冬季使用時，一次充電可行走的距離會縮短。
 - (3)長期不使用時(1個月以上)前，請將車輛放置於陰涼處所，並每月至附近的Ionex能源櫃充電或更換電池，以維持電池壽命。
 - (4)行駛造成電池過熱時會啟動過熱保護模式，儀表上之電池容量指示圖會閃爍且無法行駛，需待電池散熱後才可繼續行駛。

使用環境及習慣

- 行駛距離：這是新電池充滿電狀況下，直至電力完全使用完預估所行駛的距離。另因啟動及停車次數、頻繁的急加速、使用POWER模式、車輛負載、天氣、環境溫度、胎壓、電池性能下降、上下坡和惡劣道路也會造成行駛距離縮短。
- 可行駛距離(DIS)：儀錶依據電池容量，預估電量可行駛里程，並可能因使用者的重量、操作習性及電池數量而有所不同。
- 請勿常態性使用POWER模式、全油門、載重、爬陡坡或電池長期處於最低電量狀態，會造成馬達或電池過熱，進而導致電池使用壽命減少及控制器或馬達損壞，因此請避免上述行為。
- 涉水注意：禁止行駛路面水深超過輪胎一半的高度。若電池抽取匣的底部（端子處）有入水狀況，此時須立即至Ionex專屬門市檢修。
- 電池組操作充放電之環境溫度為攝氏0-50°C。
- 當氣溫愈低，車輛極速及可行駛里程下降的幅度會更大。因此於低溫環境下騎乘本車時請注意此特性，避免電量提前耗盡以致中途拋錨的狀況。

重要資訊

存放/回收

- 儲存方式：電池組儲放位置應放在陰涼的地方，儲存溫度在攝氏45°C以下（3個月）。長期儲存，溫度應保持在攝氏20°C以下（1年）且將電池電量保存於50%左右，每3個月檢查一次電量（應維持在30%~50%），確保電池品質。
- 本電池組嚴禁靠近熱源，為避免品質受到影響，儲存時將電池組置放陰涼通風的場所。
- 嚴禁車輛停放期間長時間開啟電門，以避免過度耗電，導致電池及其他部品損壞。
- 長時間不使用車輛時，每月定期一次將Ionex電池（儘可能維持30%~50%即可），避免電力耗盡導致電芯損壞。
- 禁止將電池焚燒、丟入水中或當廢棄物任意丟棄，若要處置應將電池退回Ionex專屬門市，或依照政府指定之回收場或環保資源車回收廢電池。

保固相關

- 電池應由Ionex專屬門市專業人員檢修，如自行修理，不僅喪失保固，更可能發生部品損壞及觸電等危險。
- 安裝非原廠之電裝部品，不僅喪失保固，更可能導致保險絲燒毀、電池或部品損壞等狀況。
- 長時間將Ionex電池置於車外，導致鉛酸電池過度放電而損壞，屬人為疏失，故不予保固。

注意事項

- 電池為帶電物品，不當的操作使用有可能引起引發電擊觸電或火災等危險。
- 若有漏液或異味時，請將有問題的電池組放置在空曠陰涼位置（如走廊或騎樓邊）待電池穩定。如異味較輕微時，漏液範圍不再擴大時，須送回問題電池至lonex專屬門市或是以電話方式聯絡lonex專屬門市專人處理，這段時間內請勿再將電池組做任何的處置。
- 車輛於使用/運送/存放過程中，請務必遵守各項安全規範（尤其電池）以免發生危險，如有疑問請洽詢lonex專屬門市。
- lonex電池為光捷公司財產，使用者只有使用權。因此電池應盡量保持乾淨且小心使用，避免電池損壞。

禁止/警告事項

- lonex電池只適合lonex電動機車，不可作為其它產品電源使用，否則本產品的品質易受到影響。
- 電池組需避免掉落地面或重物撞擊及嚴禁尖銳物穿刺。
- 當電池組損壞時，請至lonex專屬門市檢查或更換新電池組，請勿自行拆解。
- 電池組電源輸出端嚴禁碰觸金屬物導體。
- 請勿將主腳架立起空轉，此情形會使電池電力耗盡且總里程數增加。
- 請勿將電池放置高溫儲存場所。
- 電池組如有不正常現象，如漏液、膨脹、變形等，請勿使用。
- 嚴禁對電池組做下列動作，以免發生危險：
 - (1)嚴禁反接或短路電池正負極，避免造成短路、人員觸電或電池損壞。
 - (2)嚴禁對電池組進行分解、改造或使用於正規之用途。

重要資訊

- (3)嚴禁使用任何工具破壞電池組。
- (4)嚴禁讓電池靠近高溫，如：熱源、火源或陽光直曬等，避免導致電池損壞。
- (5)嚴禁用細長物插入或用鐵鎚敲打電池組。
- (6)請勿放置物品在電池抽取匣內，避免造成短路或接觸不良，而導致電池損壞。
- (7)嚴禁加熱、焚燒或撞擊電池組。
- (8)此為Ionex電動機車專用電池組，請勿用於其它設備。
- (9)嚴禁朝電裝零件及電池組噴水，以免發生漏電及短路危險。
- (10)嚴禁讓電池淋雨、泡水、滴到任何有機溶劑或化學藥劑，避免造成短路、人員觸電或電池損壞。

延長電池壽命的方法

- 電池的使用方法，對其壽命有相當大的影響。
 - (A)將電池的電力使用殆盡後充電，會產生以下情形：
 - 1.電池的電壓降低，會使馬達停止運轉。
 - 2.電池的使用壽命會縮短。
 - (B)為延長電池性能與壽命，使用時注意下列項目：
 - 1.每次行駛後，隨即更換電池或充電，可延長電池使用壽命。
 - 2.若車輛長時間不使用，主開關請扳到“OFF”的位置，並確定電池是否已充滿電，且每個月固定補充電一次。
 - 3.電池存放時，應放至於乾燥陰涼處，避免太陽直曬或潮濕環境。
 - 4.定期至Ionex專屬門市做電池保養與檢查。

安全駕駛

- 做一個負責任的車主及騎士。
- 持有中華民國政府核發且仍有效的機車駕駛執照。
- 詳讀使用手冊，包括警告及注意事項。
- 必須了解車輛的正確操作方法，並安全及正確的使用車輛。



⚠ 注意

新電池於首次進行電池充電時，務必使用原廠配備座充充電器或使用Ionex能源站來充電，將電池電量充滿(充電器亮綠燈)，以確保電池運作正常。

- 駕駛者必須符合法規規定，配戴安全帽或手套、防摔衣等裝備。
- 不可穿著構成駕駛安全的服裝，例如袖口太寬，容易勾住煞車拉桿，造成危險。



安全駕駛

駕駛前檢查

目視檢查輪胎外表是否有異物，或異常磨損之情形發生。

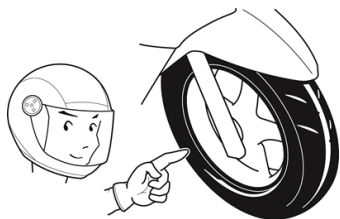

駕駛方式

目視檢查輪胎外表是否有異物，或異常磨損之情形發生。

服裝

- 袖口要扣好，服裝穿著整齊，避免袖口勾住煞車拉桿。
- 戴上安全帽，安全帶扣好。
- 駕駛時，要使用雙手握住手把，不可使用單手駕駛非常危險。
- 穿著平底鞋較安全。

- 穿著平底鞋較安全。
- 車子的構造與機能關係，如任意改裝車輛造成操作安全性惡化，導致使影響車子的壽命與駕駛安全。
- 車子任意改造，在法律上是不許可與犯法的，請勿任意改造，車子經過改造後，即失去保證效力。
- 避免緊急轉彎及單手駕駛。
- 請遵守道路交通規則，並隨時留意路況及車況。

載物

載物與無載物其手把的感覺會有變化應小心，載物超重時，手把容易擺動，避免超載駕駛。

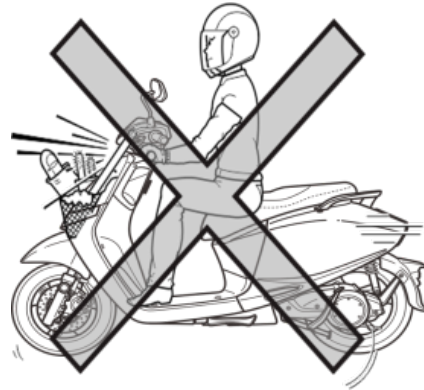
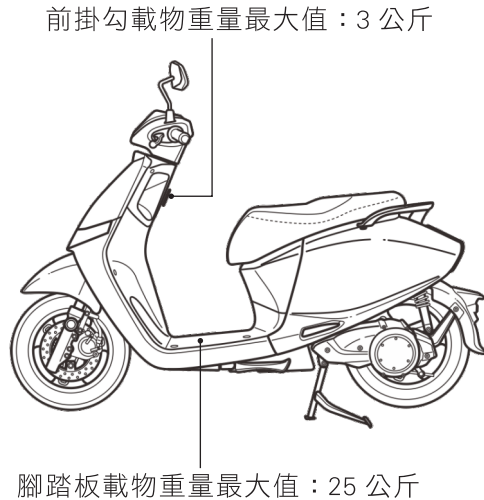

- 前置物箱、前載物籃載物品不可突出，否則手把操作、前燈光線會受到阻礙，影響行車安全。
- 前載物籃載物超重而造成故障，不在保固範圍內。
- 電動機車在某些部份與一般的汽油機車有所不同，在使用上除了必須具備一般機車所需的常識，也應該具備電動機車獨特的專業知識。

安全駕駛

注意事項

Ionex 電動機車與一般汽油機車有些不同的地方，因此在注意事項中標示特別不同的事項，請詳讀並遵守其中注意事項。

本手冊中有關名詞（請參閱各部名稱）。

- 觸電有關本電動機車平常使用時，不會有被觸電危險，如果發生事故受到損壞或因淹水等原因嚴重浸在水中或海水中，電氣系統損壞是有可能的，此時須至 Ionex 專屬門市檢修。
- 警告電動機車與一般汽油機車不同，停止時沒有引擎聲音，如果不慎操作到加速把手時，馬達會突然轉動，車子會急速衝出，非常危險，所以要特別小心注意，因此當使用者沒有坐在坐墊上的時候，主開關要扳在 OFF 的位置或整車斷電模式（請參閱主開關位置）。
- 洗車時嚴禁水柱朝向電裝零件及電池組。
- 電動機車行駛時聲音較小，如要超越前車或行人時必須以聲音示警告之，避免危險發生。
- 行駛中馬達馬力下降行駛中的馬達馬力會突然下降、速度變慢，並不是故障而是一種保護裝置，炎熱天氣行駛或爬太陡的坡，對馬達是很大的負擔，溫度上昇時馬達就會受限制，因此速度會變慢，直到馬達溫度恢復正常後，即可正常的運行。
- 行駛距離這是新電池充滿電狀況下，直至電力完全使用完預估所行駛的距離，另外頻繁的急前進、急加速、低溫、下雨、上下坡和惡劣道路也會造成行駛距離縮短。
- 可行駛距離（DIS）儀錶依據電池容量，預估電量可行駛里程，但可能因使用者的重量、操作習性及電池容量而有所不同。
- 充電車子使用後請充電，如沒有把電充滿後將車子放置，容易使性能降低，長時間不使用車子也要約一個月充電一次（請參閱電池充電）。
- 涉水注意禁止行駛路面水深超過輪胎一半的高度，若電池抽取匣的底部（端子處）有入水狀況，此時須立即至 Ionex 專屬門市檢修。

- 如使用者本身有裝心律調節器，不適合騎乘電動機車。
- 未騎乘時，請關閉主開關(整車斷電)。
- 本產品適用於海拔 2000 公尺以下。
- 若連接器有髒污，需執行適當的清潔動作，以維持正常功能。
- ⚠電池為帶電物品，小心電擊。
- 若車輛停止不使用時，請盡可能將電池充滿電。
- 抽取電池為光捷公司財產，使用者只有使用權，請小心使用，避免外觀損壞(換電版限定)。
- 請勿將主腳架立起空轉，此情形會使電池電力耗盡且總里程數增加。

各部名稱

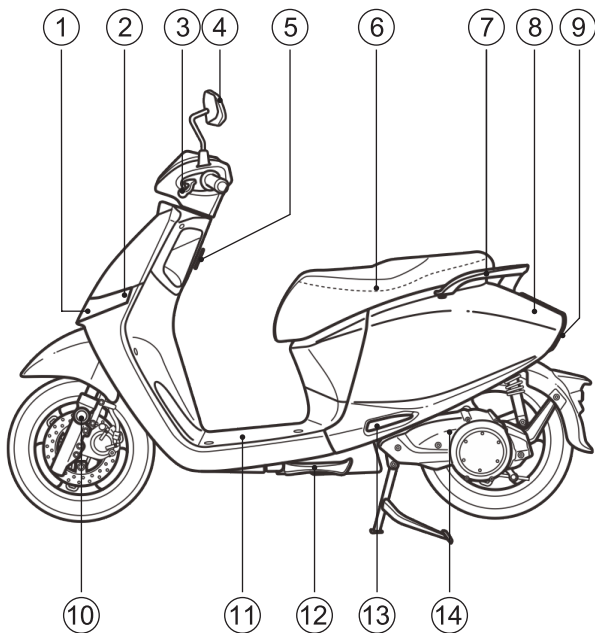

1. 前燈
2. 前方向燈
3. 手煞車
4. 後照鏡
5. 前掛勾
6. 坐墊 (置物箱)
7. 後扶手
8. 後方向燈
9. 後燈
10. 反射片
11. 12V 鉛酸電池 (適用機種：EB15CD)
12. 側支架
13. 後乘者踏板
14. 馬達

各部名稱

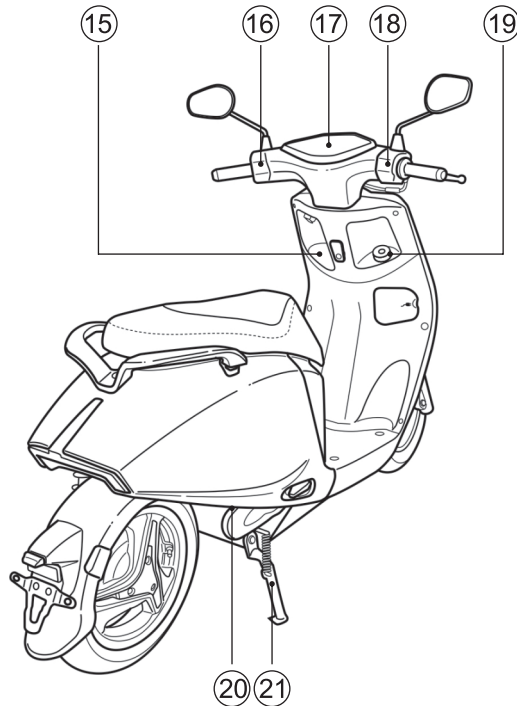

- 15. 前置物箱
- 16. 左手把開關：(上至下)遠近燈切換開關/倒檔開關 / 方向燈開關 / 喇叭開關
- 17. 儀錶
- 18. 右手把開關：(上至下)
MODE/RESET/FUNC 按鍵
座墊開關 (適用機種：EB15CD)
啟動/騎乘模式切換開關
- 19. 主開關 (適用機種：EB15CE)
- 20. 馬達控制器
- 21. 主腳架

各部操作

主開關蓋及2合1鎖匙

(適用機種：EB15CE)

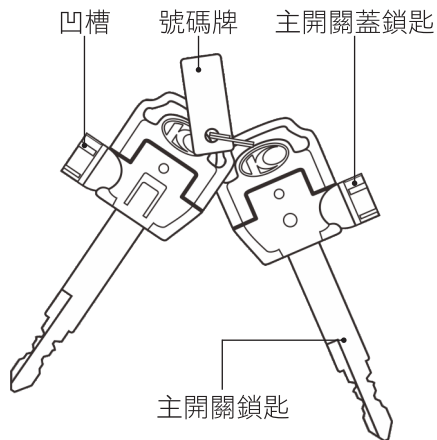

⚠ 注意

•主開關蓋鎖匙（磁力鎖匙），若遺失請依鎖匙號碼牌向購車經銷商購買。

主開關蓋 (適用機種：EB15CE)

為防止竊盜，駐車時應將主開關蓋上鎖。

上鎖方法：

將主開關蓋鎖鍵按下，主開關蓋關閉。



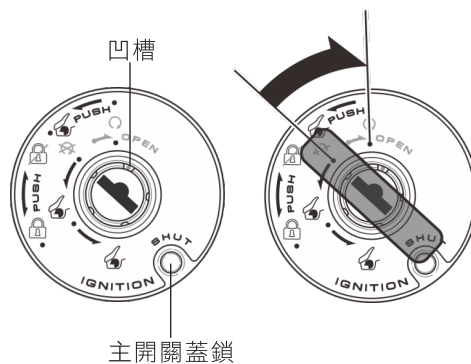

解除方法：

將主開關蓋鎖匙凹槽付入主開關蓋鎖匙孔凸槽，向右旋轉，即可打開主開關蓋。



各部操作

主開關位置 (適用機種：EB15CE)

- ：此位置時轉向桿上鎖，鎖匙可拔出來。
- ：此位置時車子電源全部切斷，鎖匙可拔出。
- ：此位置時車子電源全通，前燈及位置燈全亮，鎖匙拔不出來。(可啟動系統)
- ：後置物箱開啟裝置。
此裝置可分三段分別開啟置物箱。
 - (1) 電源切斷時開啟。
 - (2) 主開關ON/START狀態時，鎖匙向下壓可開啟。
 - (3) 轉向桿鎖住時開啟。

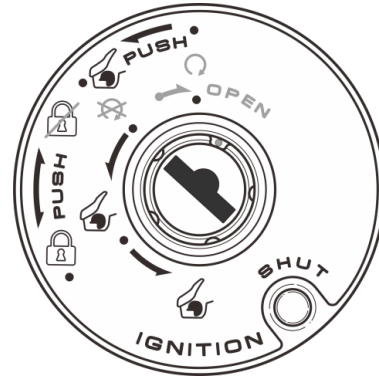

注意

- 車輛行駛中，請勿將主開關閉或轉向桿鎖住位置，是發生事故的主要原因。
- 對運轉之馬達動力系統進行開關機，易造成馬達控制器壽命降低，行進中如有關閉電源動作，再次主開關ON，系統會進入保護狀態，確認車輛停止狀態(車速為0)才可進行啟動(煞車以及按啟動開關)，此亦確保使用者安全。
- 關機再開機時間，建議間隔3秒以上，確保完整開機，如有未完全開機(無法騎乘或儀表不亮)，重新開關機即可再次作動。

各部操作

無線車鑰 (適用機種：EB15CE)

手把開關開啟機車電源及馬達

1. 無線車鑰在操作範圍內，整車電源關閉時，短按啟動開關，開啟機車電源。
2. 無線車鑰進行認證時，蜂鳴器會響兩短音一次，轉向桿鎖自動釋放。
 - 若轉向桿鎖無法自行釋放，蜂鳴器會響四聲二次，試著輕輕將轉向桿向左或向右移動，然後再按一下啟動開關。
 - 若轉向桿鎖依舊無法自行釋放，蜂鳴器會響四聲二次，試著輕輕將轉向桿左右移動，協助釋放轉向桿鎖，然後再次按一下啟動開關。
3. 轉向桿釋放後，機車電源隨即開啟，儀錶將亮起。
4. 把前或後煞車拉桿拉緊，按下啟動開關，即可啟動馬達。

手把開關關閉機車電源及馬達

1. 無線車鑰在操作範圍內，整車電源開啟時，長按啟動開關，關閉機車馬達及電源。
2. 無線車鑰進行認證時，蜂鳴器會響一次，機車電源關閉。

- 若無線車鑰未在範圍內，長按啟動開關，蜂鳴器會響長音十次，以警示並未成功關閉電源(此時請確認無線車鑰所在的位置)。
- 如果再長按啟動開關，機車電源將關閉，方向把手向左轉到底，再長按一次啟動開關將鎖緊轉向桿。
- 機車在騎乘時，機車無法透過啟動開關將機車電源關閉。

自動關閉機車電源功能

機車電源開啟但在未啟動馬達狀態下，無線車鑰離開操作範圍時，在經過30秒後會自動關閉機車電源。

(注意：在啟動馬達模式下，經過30秒後無法自動關閉機車電源)

如何關閉電源並鎖緊轉向桿

將方向把手向左轉到底，長按啟動開關關閉機車電源後，再長按一次啟動開關鎖緊轉向桿，上鎖成功蜂鳴器會響長音一次。

如轉向桿未上鎖成功，蜂鳴器將會響四聲二次，試著輕輕將轉向桿向左或向右移動，然後再長按啟動開關上鎖鎖緊轉向桿。

各部操作

無線車鑰開啟機車電源

1. 無線車鑰在操作範圍內，整車電源關閉時，短按無線車鑰按鈕，開啟機車電源。
2. 無線車鑰進行認證時，蜂鳴器會響兩短音一次，轉向桿鎖將自動釋放。
3. 轉向桿釋放後，機車電源隨即開啟，儀錶將亮起。
4. 把前或後煞車拉桿拉緊，按下啟動開關，即可啟動馬達。

無線車鑰關閉機車電源

1. 無線車鑰在操作範圍內，整車電源開啟時，短按無線車鑰按鈕，關閉機車馬達及電源。
2. 無線車鑰進行認證時，蜂鳴器會響長音一次，機車電源關閉。
 - 機車在騎乘時，機車無法透過無線車鑰按鈕，將機車電源關閉。

打開座墊

1. 長按無線車鑰按鈕，座墊鎖將釋放。
2. 將座墊往上打開。
 - 車輛電源開啟後，坐墊開啟，此時電池會停止出電，蜂鳴器會發出聲響 2次(持續15秒)。

關上座墊

將座墊往下關上，然後按下座墊，鎖住即可。

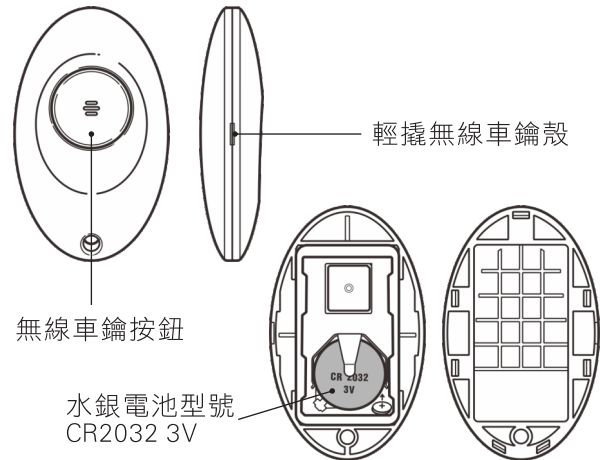

各部操作

注意

無線車鑰系統使用弱無線電波，無線車鑰系統在下列狀況下可能會無法作動。

- 無線車鑰的所在位置暴露在強烈無線電波或其他電磁雜訊下。
- 鄰近的設備發射強烈的無線電波(電視、無線電塔、發電廠、廣播站或機場等)。
- 您身上攜帶或使用通訊設備，例如：無線電或行動電話，靠近無線車鑰時。
- 無線車鑰碰觸到或被金屬物件覆蓋住。
- 附近有配備無線車鑰系統的其他車輛。

在這些情況下，請將無線車鑰移到另一個地方，再次執行操作。

注意

- 無線車鑰應隨身攜帶，請勿放置在置物箱內。
- 離開機車時，請關閉車輛電源。
- 當無線車鑰進入操作範圍時，請小心謹慎，因為其他沒有無線車鑰的人也可以起動馬達並操作機車。

注意

無線車鑰有精密的電子元件，請注意以下事項，以防止可能出現的故障或損壞。

- 切勿將無線車鑰放置或貯存在置物箱中，無線車鑰可能會因為路面震動或過熱而損壞。
- 切勿掉落、彎曲、或讓無線車鑰受到強大撞擊。
- 切勿將無線車鑰浸在水中或其他液體中。
- 切勿將重物或過大壓力施加在無線車鑰上。
- 切勿將無線車鑰放在直接曝露日曬、高溫或濕度高的地方。
- 切勿研磨或試圖修改無線車鑰。
- 請將無線車鑰保持遠離強大磁場及磁性物件，例如：鎖匙圈、電視及電腦。
- 切勿讓油類、拋光劑、汽油或任何強烈的化學品滲入接觸到無線車鑰，無線車鑰本體可能會褪色或破裂。
- 當無線車鑰電力減弱時，會影響感應距離，請盡快更換電池。

各部操作

警告

- 有植入心臟起搏器或心臟除顫器以及其他電子醫療裝置者，均應遠離機車固定天線。
- 天線所發射的無線電波可能會影響這些靠近電子裝置的運作。
- 若您身上有電子醫療裝置，請在使用本機車之前，諮詢醫師或是裝置製造商。
- 無線車鑰電池及其他可拆除零件，若不慎吞服會造成受傷，請將電池及其他可拆除零件遠離孩童。
- 切勿將無線車鑰電池直接曝曬於陽光下或其他熱源。

鉛酸電池沒電時如何開啟座墊(適用機種：EB15CD)

維修救援方法：

1. 拆下腳踏板電瓶護蓋4個固定螺栓護套。
2. 拆下腳踏板電瓶護蓋4顆固定螺栓。
3. 以救援電瓶跨接方式進行補充電源。
4. 若無法正常作動，請更換電瓶。
5. 安裝時、請依拆卸之相反順序作業。

※注意：電瓶跨接時，正極接正極，負極接負極。

※蜂鳴器提示音：

車 輛 狀 態	音 效	提示次數
開 機	嗶 2 短 音	1
關 機	嗶 長 音	1
關 機 找 鑰 匙 失 敗	嗶 長 音	10
上 鎖 成 功	嗶 長 音	1
上 鎖 失 敗	嗶 4 聲	2
解 鎖 失 敗	嗶 4 聲	2
儀 錶 車 速 狀 態 失 聯	嗶 3 聲	5
學 習 失 敗 / 重 覆 學 習	嗶 5 聲	5
偵 測 遙 控 器 開 放	嗶 1 聲	1
偵 測 遙 控 器 關 閉	嗶 2 聲	1
拷 貝 空 白 鑰 匙 的 保 險 絲 未 移 除	連 續 嗶 音	不 停 止 直 到 狀 況 排 除

各部操作

轉向桿鎖 (適用機種：EB15CE)

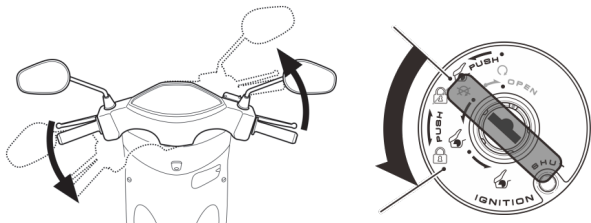

為防止竊盜，駐車時應將轉向桿鎖住。

上鎖方法：

將轉向桿向左轉到底，再將鎖匙向內壓入後左轉  位置，把鎖匙取下。

解除方法：

將鎖匙由  位置向內壓入右轉至OFF位置時，上鎖即解除。

注意

- LOCK位置時將轉向桿輕輕轉動確認是否上鎖。
- 停車時請勿停放在妨礙交通安全的地方。

側支架

側支架不僅用於停車，並包含一個安全機構。

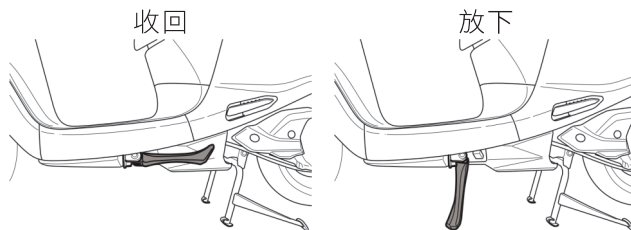

當側支架放下時，儀錶會顯示系統自動斷電圖示及服務燈亮起。



注意

- 停車時，車上有幼童或年長者，請務必關閉主開關。
- 如停車時間過長，建議使用主腳架。
- 若側支架有任何問題，請至當地Ionex專屬門市接受檢查。

各部操作

右手把開關

MODE/ RESET/FUNC按鍵

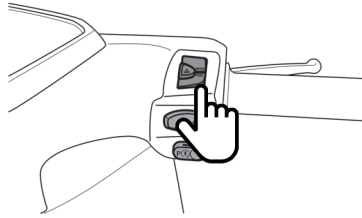

1. 按下「MODE」鍵，可依ODO→TRIP→服務碼三種模式循環變化。
2. 在ODO模式下，長按「MODE」2秒進入時間調整模式，短按「MODE」可時與分切換，短按「RESET」可增加數字，數字閃爍10秒後自動設定或騎乘模式下速度大於0km自動設定所選時間調整模式。
3. 在TRIP模式下，長按「RESET」2秒，短里程數歸零。
4. 短按「FUNC」切換DIS/Battery顯示切換。
5. 在服務碼模式下，「MODE」與「FUNC」同時長按，DIS重新估算。
6. 在服務碼模式下，長按「RESET」2秒，服務碼顯示開啟及關閉。

●適用：EB15CD機種

1. 按下「MODE」鍵，可依ODO→TRIP→服務碼三種模式循環變化。
2. 在ODO模式下，長按「FUNC」進入音效選擇模式，此時低速警示音符號閃爍，時間位置出現目前設定音效主題(0~4)，短按「MODE」或「FUNC」變更音效主題，當選擇0時，關閉音效(除方向燈及倒車音不可關閉)，選定主題後，短按「RESET」確定或騎乘模式下速度大於0km自動設定所選音效模式(音樂選擇依各人喜好設定)。

●適用：EB15CE機種

1. 按下「MODE」鍵，可依ODO→TRIP→服務碼三種模式循環變化。
2. 在ODO模式下，長按「FUNC」，低速警示音開啟或關閉(依各人喜好設定)。
3. 充電調整：
插上充電槍，自動設定為模式1，欲進入充電模式選擇，先按壓「MODE」鍵不放開，插上充電槍，「MODE」鍵持續1秒以上進入充電模式可選擇模式1或模式2(續航力提升)，按「RESET」鍵或30秒後設定完成，下次充電時如果未選擇模式，將自動設定為模式1。

各部操作

座墊開關 (適用：EB15CD)

立起主腳架，按下右手把座墊開關時，座墊會開啟。

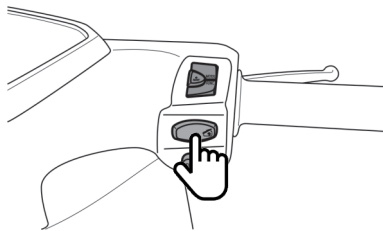

⚠ 注意

- 若座墊開啟時，作動不順暢（抖動），此時須立即至lonex專屬門市檢修。
- 需於平坦的地面將主腳架立起後，才開啟座墊進行lonex電池抽換。
- 為防止異物落入電池連接器造成短路，請於抽換電池後將座墊蓋妥。

啟動/騎乘模式切換開關

按下此按鈕時，儀錶會顯示ECO，車輛進入ECO模式，車輛動力下降節省電池耗電，再按下按鈕即回復一般模式。

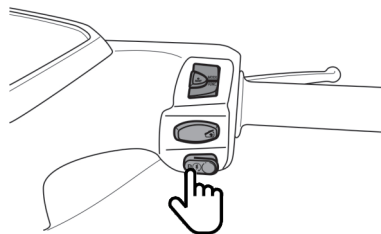

⚠ 注意

當ECO功能啟動後，儀錶會顯示ECO字樣，再按一次開關，ECO字樣消失，回復成一般模式。

各部操作

左手把開關

遠近燈切換開關

用以切換遠近燈之開關。

：遠燈照射時使用此位置。

：市區行駛或前方來車時使用近燈，以免影響前方來車視線。

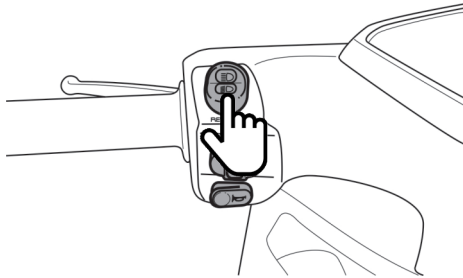

R檔 (倒檔)

持續按壓遠近燈開關，至儀錶指示燈亮起，倒車警示音響起，此時車子進入倒退模式，開始倒退。

放開倒檔，即解除倒退模式。

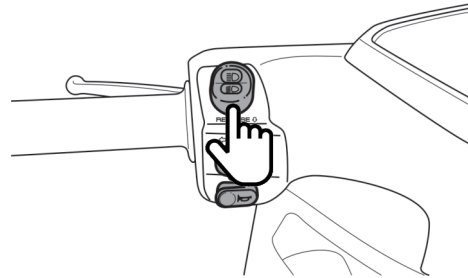

注意

騎乘後，勿用任何物品（例如：外套、夾克、雨衣或車罩...等）遮蓋前燈組，以避免前燈散熱不良，造成燈殼損壞及危險。

警告

- 操作倒退檔時，請務必注意後方及自身安全。
- 在啟動模式狀態下，需速度為零時，才可進入倒退模式。

各部操作

遠近燈切換開關

轉彎或變換車道時應使用方向指示燈，開關切入時方向指示燈即閃滅。

主開關打開在ON位置(電源開啟時)

◀：此位置為左轉時使用。

▶：此位置為右轉時使用。

○：此位置為解除方向指示燈。

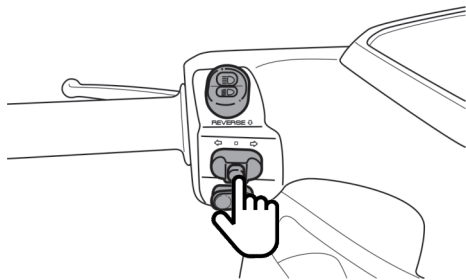

喇叭開關

主開關(電源)打開在ON位置時，按下喇叭開關，喇叭即響。

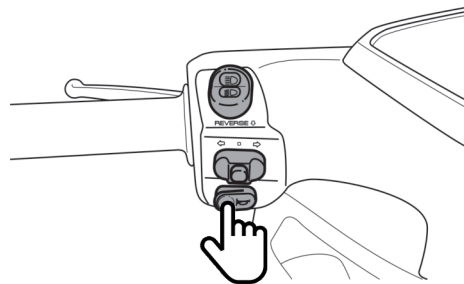

⚠ 注意

- 方向指示燈不會自動解除，使用後應予解除，忘了解除將影響行車安全。
- 主開關在“”位置時(電源關閉時)，方向燈不會作動。

各部操作

前置物箱

前置物箱可放置較輕之物品。

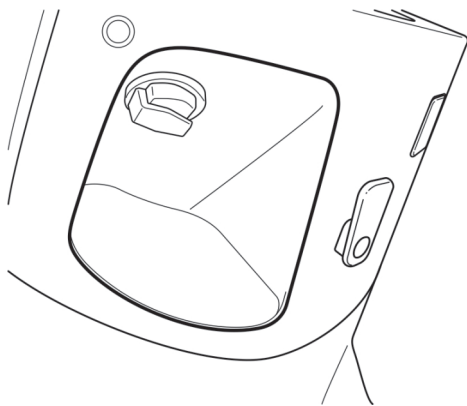

USB插座

USB插座位於前置物箱內。

建議使用電流需求1A (含)以下數位產品進行充電。

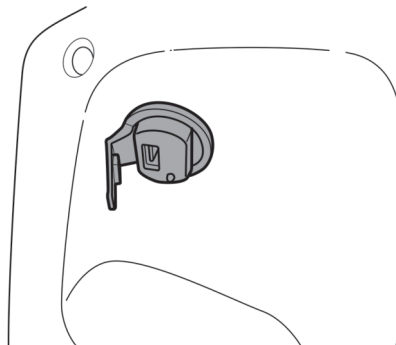

項目	仕樣
輸出電壓	DC5V
輸出電流	建議使用電流需求1A (含)以下數位產品進行充電

各部操作

前掛勾

此掛勾可掛取較輕之部品，但請勿超過3kg以上，可能導致掛勾斷裂。

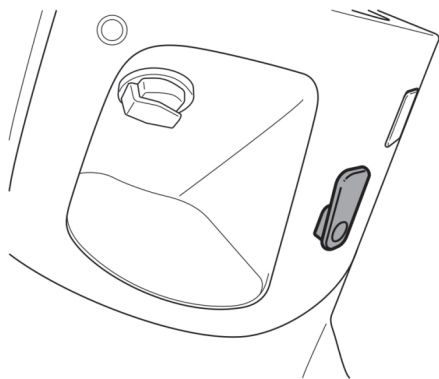

安全帽掛勾

使用方法：

1. 將座墊開啟後往上掀開。
2. 將安全帽扣入掛勾內。
3. 把座墊放下，座墊後端下壓上鎖即可。

取下方法：

依照使用方法，打開座墊取出安全帽。

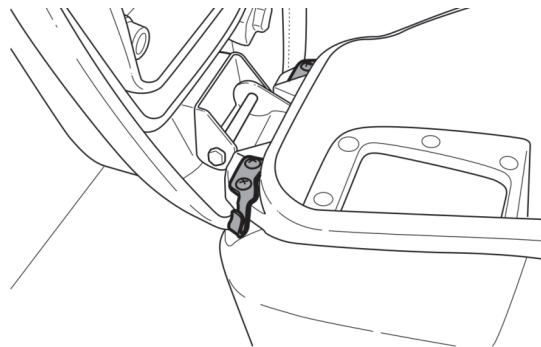

警告

- 行駛時，請勿將安全帽扣鎖在車上，以免損壞機件或塗裝外觀。
- 請勿將鎖匙放置於置物箱內而且把座墊上鎖。

各部操作

Ionex電池 (適用機種：EB15CD)

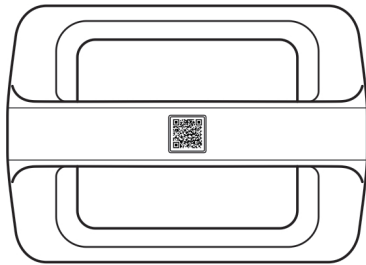

QR CODE (電池上方)

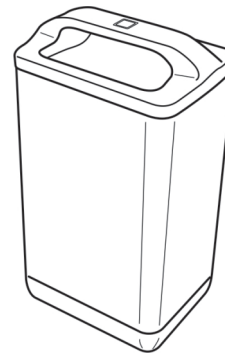

Ionex電池 (白色握把)

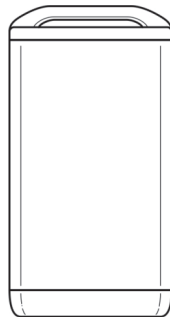

各部操作

Ionex電池安裝 (適用機種：EB15CD)

1.需於平坦的地面，將主腳架立起。

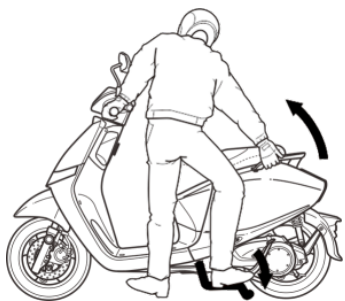

2.按下座墊開啟開關，打開座墊。

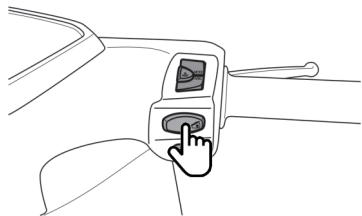

3.Ionex電池置入電池匣。

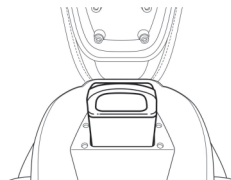

4.向下裝入Ionex電池。

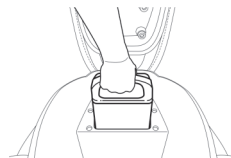

5.座墊下壓，關閉座墊。

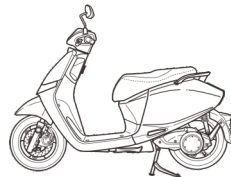

各部操作

Ionex電池取出 (適用機種：EB15CD)

1.需於平坦的地面，將主腳架立起。

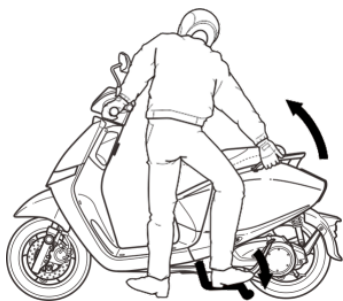

2.按下座墊開啟開關，打開座墊。

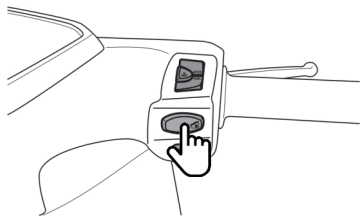

3.Ionex電池取出電池匣。

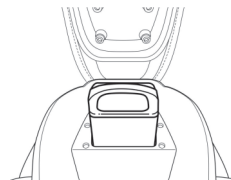

4.向上提取Ionex電池。

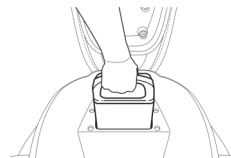

5.座墊下壓，關閉座墊。

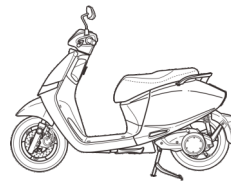

儀錶

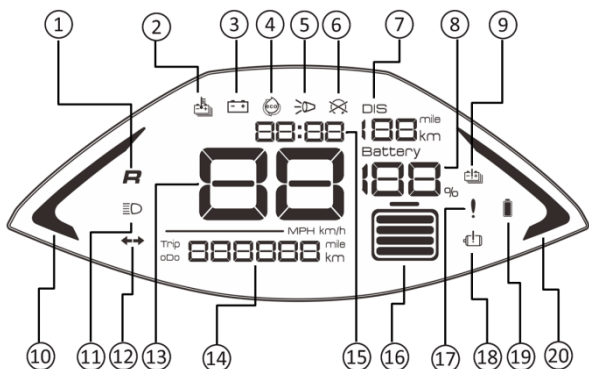

1. 倒車指示燈：

持續按壓遠近燈開關，至儀錶指示燈亮起，倒車警示音響起，此時車子進入倒退模式，開始倒退，放開倒退檔，即解除倒退模式。

2. 鋰電池溫度異常指示燈：

鋰電池溫度異常時亮起。

3. 鉛酸電池燈：(適用機種：EB15CD)

當持續亮起燈號時，請參考鉛酸電池檢查，或至Ionex專屬門市檢查。

4. 節能顯示燈：

行走時節能顯示燈亮起，此時達到節能效果。

5. 低速警示音燈：

低速警示音燈（時速小於20km/h）。

6. 車輛斷電顯示：

當側支架放下時，儀錶LCD顯示車輛斷電圖示及服務指示燈黃燈亮，車輛無法啟動。

7. DIS預估可行駛里程：

依據功耗計算，DIS小於5km時亮起。

註：新車或重置時顯示“—”。

在服務碼模式下「MODE」與「FUNC」同時長按，DIS重新估算。

8. 電池容量顯示：

電池容量顯示%。

9. 鋰電池異常指示燈：

鋰電池異常時亮起。

10. 左方向燈提示燈：

左方向燈開關作動，左方向燈提示燈亮起。

11. 遠燈指示燈：

燈亮時表示目前燈在遠燈位置。

12. 方向燈指示燈：

方向燈開關作動時，指示燈亮起。

13. 速度錶：

速度錶是指每公里／小時正在行駛的速度。

14. 按下MODE鍵：

可依ODO→TRIP→服務碼三種模式循環變化。

- ODO積算距離：

在ODO模式下，積算總距離公里（km）表示。

- TRIP積算單次距離：

在TRIP模式下，長按「RESET」2秒，短里程數歸零。

- 服務碼顯示：

在服務碼模式下，長按「RESET」2秒，服務碼顯示關閉。

15. 時間：

按下MODE鍵，可依ODO→TRIP→服務碼三種模式循環變化。

在ODO模式下，長按「MODE」2秒進入時間調整模式，短按「MODE」可時與分切換，短按「RESET」可增加數字，數字閃爍10秒後自動設定或騎乘模式下速度大於0km自動設定所選時間調整模式。

16. 電池容量顯示：

電源電池的容量顯示。

17. 服務指示燈：

側支架放下時，指示燈亮起。

主開關開啟後，若指示燈亮或持續閃爍，則表示車輛需至Ionex專屬門市檢查。

18. 馬達異常指示燈：

馬達異常時指示燈亮起。

19. 低電量狀態指示燈：

主開關ON 狀態下指示燈恆亮紅色燈時，表示車輛電量偏低請補充電力。

20. 右方向燈提示燈：

右方向燈開關作動，右方向燈提示燈亮起。

儀錶

電池電容量顯示



A. Ionex電池容量為 50.82V 34.3Ah，大致的殘電容量可參考下表（未劣化下之殘電量）：

四格恆亮	77~100 %
三格恆亮	54~76 %
二格恆亮	31~53 %
一格恆亮	10~30 %
外框恆亮	9%以下

B. 電量顯示以“相對容量”顯示，當電池劣化後，會依劣化比例，每格容量依比例減少。如此使用者可更精準估算平日可使用電量。

注意

當Ionex電池剩餘一格閃爍時，請使用適當方式補充電力。

正確的騎乘方法

正確的騎乘方法

了解正確的騎乘方法，不只是為了安全也可以延長車輛使用年限。

乘車前

儘可能將電池充滿電。

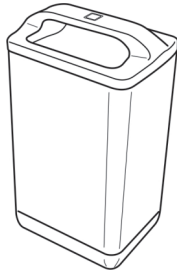

乘車時

人由左邊跨上車，確實的坐在坐墊上，左腳踏地以防傾倒。

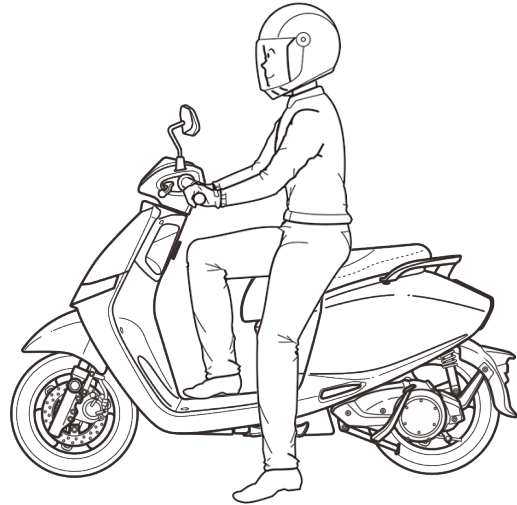

正確的騎乘方法

騎乘前

打開主開關。

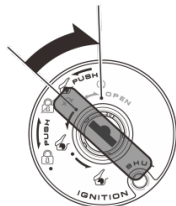

儀錶的速度錶數字會顯示0。

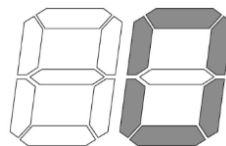

前或後煞車拉桿保持煞車狀態。

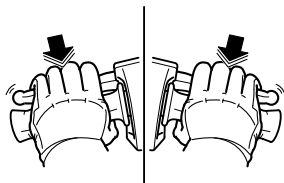

並按下啟動/騎乘模式切換開關。

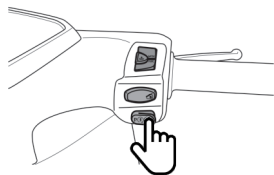

⚠ 注意

- 打開主開關(電源)時，加速把手要回歸原位，否則加速把手無法加速。
- 開關機建議間隔3秒以上，確保完整開機，如有未完全開機 (例如：無法騎乘或儀錶不亮)，請重新開關機即可再次作動。
- 後輪煞車解除後，加速把手不可任意加速，以免車子向前衝出發生危險。

5.正確的騎乘方法

前後安全確認

出發前，先打開方向燈，確認後方安全後，再行駛。

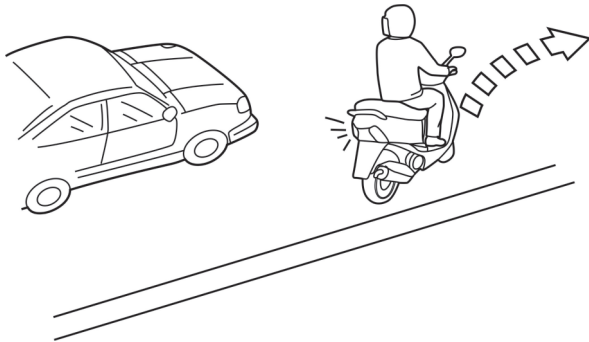

起步加速

把後煞車拉桿放開，加速把手往後慢慢旋轉加速，車子就緩慢的啟動。

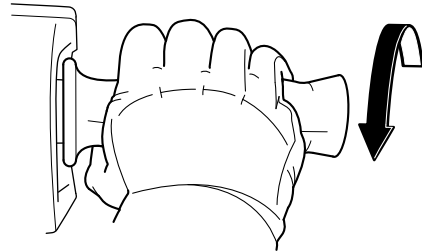

⚠ 注意

加速把手不可急速旋轉，以避免車子急速衝出。

正確的騎乘方法

車速的控制

車速的快慢是由加速把手調節。

加速→速度會變快

上坡時加速把手慢慢地回轉加大電流，車速就會增快。

還原→車速會變慢

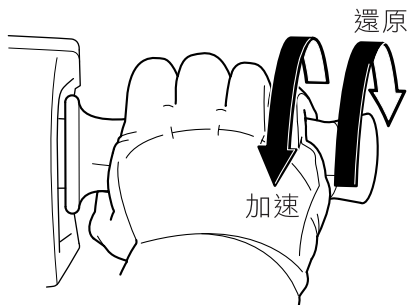

適度的行駛

為了使車子延長使用壽命，請依使用手冊方法操作。

⚠ 注意

- 使用單邊煞車易使車子滑倒且車身不穩，請注意。
- 請遵守法定速度、交通規則安全駕駛。

煞車時前、後煞車同時使用

先將加速把手回復關閉位置後，將前後煞車拉桿握緊。

煞車時，煞車拉桿開始由“緩慢”然後拉緊，為最理想的煞車方法。

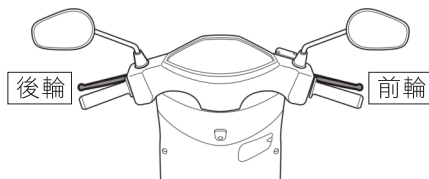

⚠ 注意

煞車來令片為環保法規材質，使用上難免有輕微摩擦音為正常現象，但不影響使用性能。

正確的騎乘方法

不可緊急煞車、急轉彎

除了緊急狀況外，不可緊急煞車、急轉彎，會引起車子滑倒、傾倒，非常危險。

雨天的路面較滑，緊急煞車會引起車輛打滑傾倒，非常危險，請小心注意。



雨天時應特別小心駕駛

雨天路面比晴天時，煞車停止距離來得長，速度應減慢，煞車時間也應提早。

下坡時，將加速把手回復到關閉位置，並且實施間斷煞車，慢慢行駛。

車輛避免行駛積水處或積水高過半個輪胎的地方。

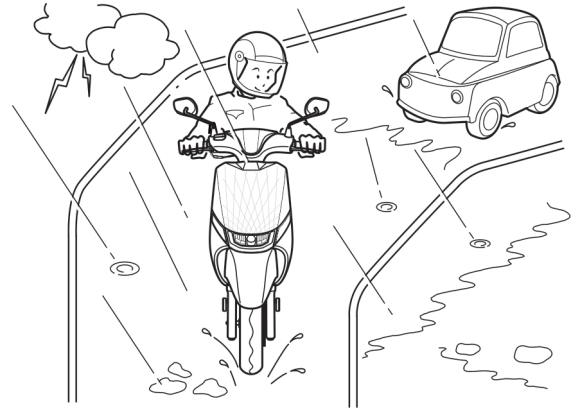

正確的停車方法

(1)接近停車地點時

提早將方向燈打開，方向燈會閃滅。
注意後方及側方來車，確認安全後車輛慢速的向
右邊慢慢停靠。

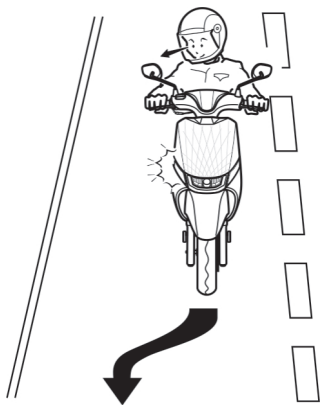

(2)煞車拉桿慢慢的拉緊

加速把手恢復成原來位置，慢慢的拉緊前、後煞
車拉桿，不可緊急煞車。

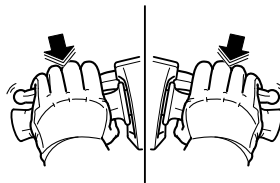

(3)車輛完全停止後

左腳踏地支撐，關閉方向指示燈開關，並將主開
關旋轉至“OFF”位置。

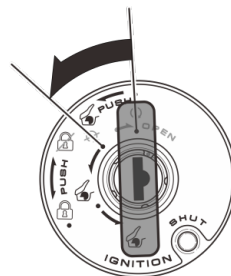
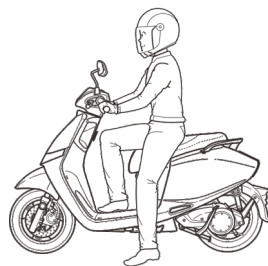

正確的停車方法

(4)主腳架

由車子的左方下車，在不妨礙交通的平坦地面將主腳架或側支架放下。

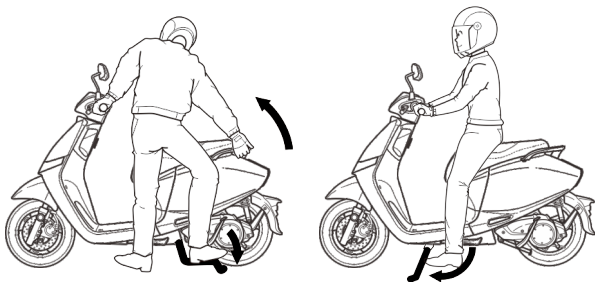

⚠ 注意

- 人未坐在車子上時，請勿先將主開關扳在"ON"位置(開啟電源)及按下啟動開關，以保安全。
- 請勿在酒後或服用藥物後駕車。

手把上鎖 (適用機種：EB15CE)

為防止竊盜，停車時應將手把上鎖，並拔出鎖匙。

將鎖匙插入主開關後下壓旋轉至“🔒”位置後，輕輕的擺動手把確認是否上鎖（請參閱轉向桿鎖）。

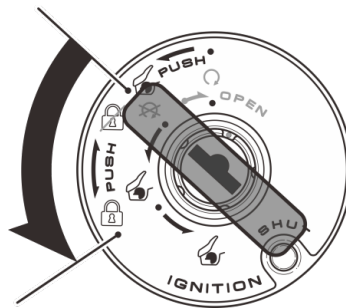

⚠ 注意

駐車時，請勿停放在妨礙交通安全的地方。

車輛充電

充電器模式 (適用機種：EB15CE)

暫停充電	LED綠燈閃爍
充電中	LED橘燈常亮
充滿電/電池保養	LED綠燈常亮
充電器異常	LED紅燈閃爍
充電器溫度異常	LED紅燈閃爍

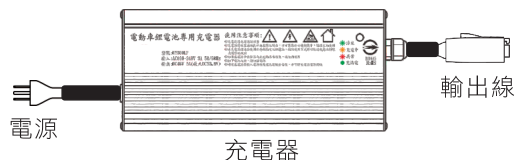

充電調整：

插上充電槍，自動設定為模式1，欲進入充電模式選擇，先按壓「MODE」鍵不放開，插上充電槍，「MODE」鍵持續1秒以上進入充電模式可選擇模式1或模式2(續航力提升)，按「RESET」鍵或30秒後設定完成，下次充電時如果未選擇模式，將自動設定為模式1。

⚠ 注意

- 充電時，充電器及電池易產生高溫勿觸碰，請勿在置物箱內充電，須遠離易燃的物體，否則會導致火災或引起電池爆炸。
- 當充電時，嚴禁使用濕的手連接或拔掉充電器的「輸出線」及端子接頭，此動作可能會導致觸電危險。
- 請參照本手冊中充電說明進行充電。
- 充電器專用於鋰電池充電之用，嚴禁其它用途使用。
- 充電器運作時，充電器及電池會產生高溫，此為正常現象，請於通風良好場所進行。
- 本鋰電池有溫度過高停止充電之保護，進行充電時，充電器如未立即進入充電模式(綠燈亮)，為正常現象，請維持充電插頭恆接狀態，待電池溫度降低至保護溫度下，即可自行恢復充電(橘燈亮)。
- 新車配送的新電池或日後消費者自行購買的新電池，於新電池第1次使用前，務必使用原廠充電器或使用Ionex能源站來充電，將電池電量充滿(充電器亮綠燈)，以確保電池性能正常。
- 充電器運作時，請確認充電器周邊無其它易燃物品，且充電器上方嚴禁覆蓋其它物品，影響散熱。

車輛充電

⚠ 注意

- 充電器運轉時，需有單獨且良好接地，使用轉接頭及電源線均須符合國家CNS檢驗標準。
- 請使用符合Ionex電動機車專用電池，充電器及相關配件。
- 嚴禁使用非原廠之充電器及配件進行充電。
- 充電時，充電器及電池易產生高溫請勿觸碰，須遠離易燃的物體，否則會導致火災或引起電池爆炸。
- 進行充電時，必須使用獨立電源供電，若需連接延長線進行充電，嚴禁與其它電器用品一起使用電源，否則會導致火災。
- 充電的時間將隨著周遭的溫度而受影響，冬天時充電時間比夏天充電時間長。

⚠ 注意

- 在下雨天或洗車時，車上地上皆濕滑，為避免不慎觸電，請勿做充電動作，也不可立即將Ionex電池取出充電。
- 當車輛充電時，請不要覆蓋不透水的雨衣或其它不透水的物體在電動機車上。
- 請在通風良好的地方充電，充電器不可以直接無遮蔽地曝曬在陽光下，嚴禁在潮濕、露水情況嚴重、旁邊有易燃物、揮發性氣體及粉塵過多的地方進行充電。
- 車輛儘量放置在有遮蔽場所，嚴禁靠近熱源或火源，避免浸水或淋水。
- 充電完成後，請移除充電器，勿將充電器連接超過24小時，以維持正常機能。

車輛充電

電池充電使用方法(適用機種：EB15CE)

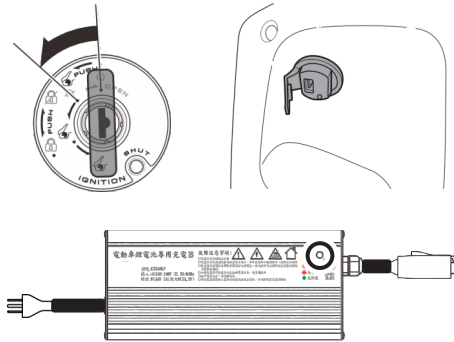

1. 需於平坦的地面，將主腳架立起。
2. 先將主開關扳到” OFF” 位置。
3. 連接充電器的110V電線到充電器插座上。
4. 打開前置物箱上的充電插座蓋，然後連接充電器 50V 輸出線的圓形端子到充電插座。
5. 打開充電器開關（0：關，—：開）。
6. 充電器指示燈顯示橘燈常亮為充電中。正常充電時間為8小時以內（充電時間因電池狀況及周遭環境溫度有關）。

7. 充電指示燈由橘燈常亮變為綠燈常亮時，表示電池已充電完成。

充電完畢的步驟：

- A. 關閉充電器電源。
- B. 拔除AC 110v家用電線插頭。
- C. 移除車子充電插頭。
- D. 蓋上充電蓋。

8. 關閉充電器並將50V輸出線充電插座取出。

9. 請參照充電說明書、鋰電池說明書。

10. 請勿使用他廠牌充電器進行充電。

11. 請勿將電池單獨拆下，進行充電。

12. 充電中請於通風良好下進行。

13. 本鋰電池有溫度過高停止充電之保護，進行充電時，充電器如未立即進入充電模式(綠燈閃爍)為正常現象，請維持充電插頭恆接狀態，待電池溫度降低至保護溫度下，即可自行恢復充電(橘燈常亮)。

駕駛前檢查、定期檢查

駕駛前檢查、定期檢查

為了安全及防止車輛事故發生，請實施行車前檢查。

初次一個月內檢查請到Ionex專屬門市。

駕駛前檢查

駕駛前檢查車輛，使用人每日一次在駕駛前所必要實施之檢查。

- 前次發生異常現象部位。
- 煞車拉桿遊隙是否正常。
- 輪胎龜裂、損傷、異常磨損、夾著金屬片、碎石等異物。
- 輪胎溝之深度。
- 燈類裝置，方向指示燈。
- 後視鏡角度。
- 反射鏡是否污積損壞。
- 加速把手是否復歸。
- 電池電量是否充足。
- 輪胎胎壓。

前次異常部位檢查

確認前次所發現異常問題是否修妥。

煞車檢查

煞車拉桿間隙（韌式煞車）

煞車拉桿要有適當的間隙。「間隙」表示從放鬆拉桿到有些微阻力的位置之間的距離。

確認拉桿的作動是否順暢正常。

測量煞車拉桿末端，檢查間隙是否在規定範圍之內1-2公分。

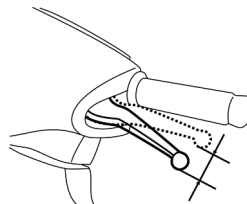

煞車作用是否正常

在乾燥路面，低速行駛分別使用前、後煞車檢查煞車效果是否正常（請參閱煞車時前、後煞車同時使用）？

駕駛前檢查、定期檢查

煞車調整

轂式煞車型式

使用煞車調整螺帽調整煞車行程，調整時旋轉調整螺帽。

調整後，檢查拉桿間隙是否在規定尺寸範圍內。

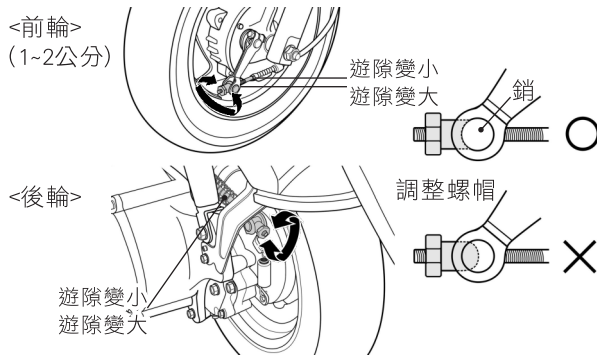

警告

煞車調整後，調整螺帽凹部分確實對準銷，以防止行車中發生變化產生危險。

轂式煞車型式

前煞車來令片檢查。

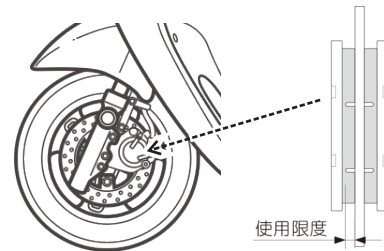

- 煞車效果良好嗎？
- 緩慢行進確認前後煞車之效果。

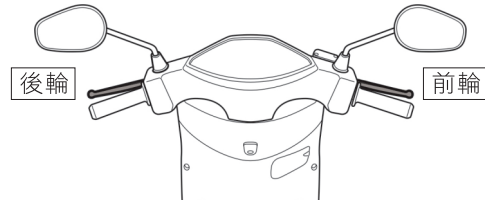

駕駛前檢查、定期檢查

轉向桿檢查

用目視檢查轉向桿是否損壞?

將前煞車煞住，手把上、下作動檢查是否有異音情形?

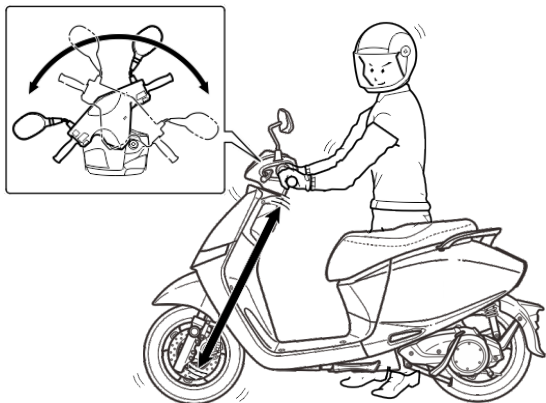

鉛酸電池檢查 (適用機種：EB15CD)

本機型採用免補充水式電瓶。

檢查電瓶電壓：

利用電壓錶檢查電瓶電壓須12V以上，若電壓太低，須拆下電瓶並充電。

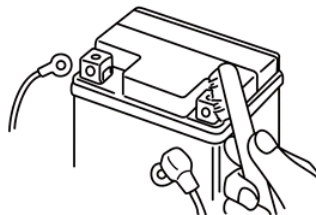

電瓶樁頭部發生鏽蝕時，請打開坐墊，移除電瓶蓋，進行電瓶樁頭清潔，清潔後請將電瓶樁頭塗抹黃油或凡士林，再進行安裝。

⚠ 注意

- 移除電瓶時，先關閉電源，移除負極再移除正極。安裝時先裝正極再裝負極。
- 電瓶拆裝時，應嚴防火氣接近。

駕駛前檢查、定期檢查

輪胎檢查

- 檢查輪胎地面接觸狀態，輪胎氣壓是否正常?
- 輪胎與地面接觸如有異常現象時，使用胎壓計檢查胎壓是否正常?

在冷車時測量輪胎氣壓：

	乘坐1人	乘坐2人
前輪	1.75kgf/cm ²	1.75kgf/cm ²
後輪	2.25kgf/cm ²	2.50kgf/cm ²

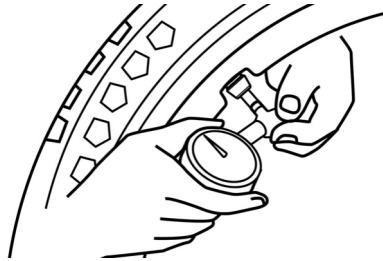

- 檢查胎溝內是否有夾著金屬片、碎石等?有則去除後再行駛。
- 輪胎龜裂或胎溝深度到達磨耗限度時，請即更換新輪胎。

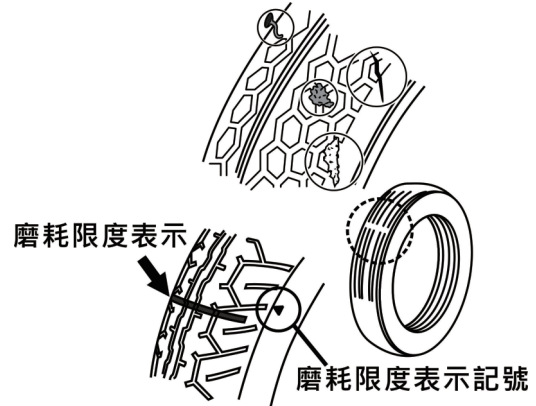

⚠ 注意

如需更換後輪，建議使用原廠節能胎。

駕駛前檢查、定期檢查

齒輪油檢查

齒輪油規格

推薦齒輪油	Ionex齒輪油 或 SAE90# 規格之齒輪油
齒輪油容量	
全容量	120 c.c. (ml)
交換量	110 c.c. (ml)

齒輪油交換

〈交換時期〉

新車第一次1000公里或2個月更換，以後3000公里或每半年更換一次。

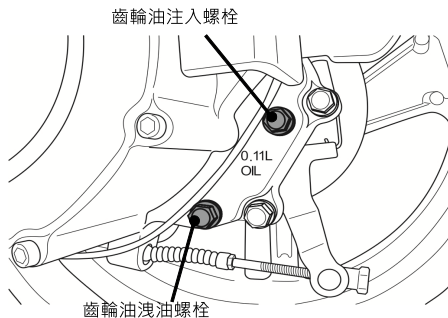

〈交換方法〉

1. 在平坦的地面將主腳架立起。
2. 取下齒輪油洩油螺栓及齒輪油注入螺栓。
3. 整車斷電時實施，齒輪箱內之殘留齒輪油較容易流出來。
4. 將洩油螺栓擦淨後鎖緊。
5. 由齒輪油注入口將齒輪油慢慢的注入（依齒輪油交換量交換）。
6. 齒輪油注入後，將注入螺栓確實上緊，以防止齒輪油滲透出來。

注意

- 新車第一次1000公里或2個月更換，以後3000公里或每半年更換一次。
- 在下面條件下請勤於更換齒輪油
 - 常在雨中行駛。
 - 長時間使用長途行駛。
 - 重負荷行駛。

駕駛前檢查、定期檢查

保險絲檢查

關閉主開關(電源)，檢查是否保險絲熔斷?

保險絲更換時，請依照規定規格交換。

交換時，請先檢查燒斷原因後再更換。

拆下安全帽放置箱，保險絲在Ionex電池旁邊的保險絲盒內。

打開保險絲盒，從保險絲夾拉出保險絲。

保險絲規格：5A=4個、10A=1個、30A=1個。

5A/58V：控制器/繼電器。

5A/58V：電壓轉換器。

5A/32V：主開關/PO鍵/啟動鍵/側支架開關/後退檔/USB充電。

5A/32V：儀錶/方向燈/繼電器/警示音喇叭。

10A/32V：燈類/喇叭/煞車。

30A/32V：鉛酸電池 (適用機種：EB15CD)。

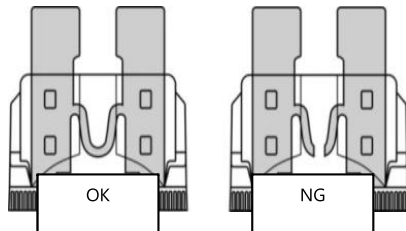

⚠ 注意

- 拆卸時：
拆卸時，注意不可把保險絲夾擴張太大。
- 組立時：
保險絲安裝後，請確認保險絲夾是否有鬆動？如有鬆動會發熱是故障的主要原因，應注意。
- 指定容量以外的保險絲請勿使用，它是引起配線過熱、燒損的主要原因。
- 電裝品類（燈類、儀錶類）更換時，請依指定規格的Ionex正廠零件。
- 如使用非原廠或規格不合，保險絲易斷，電池負荷會不平衡。
- 如保險絲易斷，應先查明原因再行更換新品，否則容易再燒斷，如查不出原因，請到原廠授權店或服務站檢查。
- 洗車時盡量避免用強力水柱

駕駛前檢查、定期檢查

燈類檢查

前燈、後燈、方向燈是否會亮?

主開關(電源)打開後：

1. 燈類開關打開後，前燈、後燈是否會亮?
2. 方向燈開關打開後，左、右方向燈是否會亮?
3. 檢查每個燈殼是否污穢或破損?

其他項目檢查

服務碼

確認儀錶是否作動或有服務碼顯示（若有請至原廠授權店或服務站進行檢查維修）。

按下喇叭按鈕，喇叭是否會響？

後視鏡角度是否適當？

坐在座墊上確認後視鏡角度，並檢查後視鏡是否有損壞或髒污？



注意

不適當地調整後視鏡會影響安全駕駛。

過去異常現象是否還存在。

車體各部潤滑

用目視檢查車體各部潤滑部位是否充足？

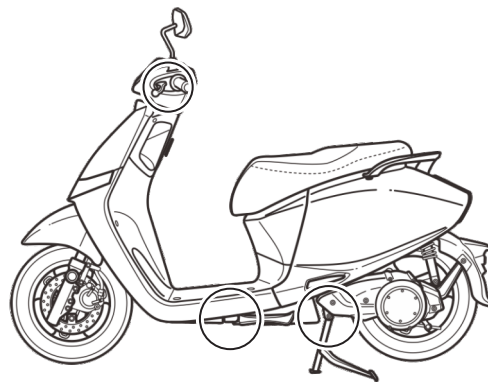

故障時

1. 當主開關(電源)開啟時，若前次故障已排除，儀錶仍顯示服務碼，此時重新啟動主開關即可清除服務碼。
2. 行駛中如發生故障，請將車輛送至lonex專屬門市接受檢查。
3. 非lonex專屬門市核可維修人員，請勿自行檢查及維修車輛，以免導致人員受傷與車輛損壞。

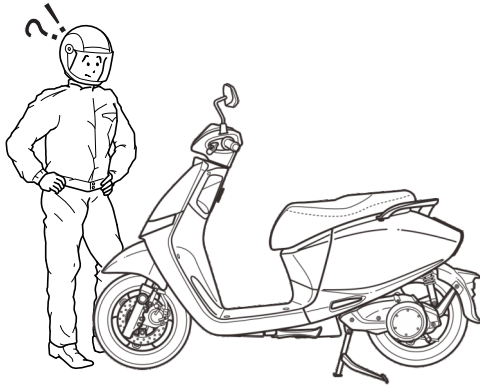

若故障現象為馬達不運轉

- 主開關是否旋轉至“ON”的位置（請參閱主開關位置）？
- lonex電池是否滿電（請參閱儀錶電量指示）？
- 加速把手是否有回復原位（請參閱車速的控制）？
- 主開關如旋轉至“OFF”的位置，請再一次旋轉至“ON”的位置（請參閱主開關位置）。
- 檢查儀錶面板顯示的服務碼及顯示燈號。

若故障現象為行駛中馬達停止

- 電池是否滿電（請參閱儀錶章節）？（確認儀錶上的電量指示顯示格數，必要時請充電）
- 檢查保險絲

注意

若儀錶出現服務碼時，請立即至lonex專屬門市接受檢查。

定期保養一覽表

定期保養一覽表

請依照表上規定實施定期保養。

I：檢查，必要時清潔、潤滑、補足或更換，A：調整，C：清潔，R：更換，T：鎖緊

保養時間(月)	2	6	12	18	24	30	36	42	48	54
行駛公里數	1000	4000	7000	10000	13000	16000	19000	22000	25000	28000
齒輪油更換	R	R	R	R	R	R	R	R	R	R
電腦數位診斷	I	I	I	I	I	I	I	I	I	I
多功能作動潤滑 ^{註1}	I	I	I	I	I	I	I	I	I	I
多功能作動檢查 ^{註2}	I	I	I	I	I	I	I	I	I	I
煞車油檢查更換	每5000公里檢查，每10000公里更換。									
電池橡膠壓墊	每3000公里檢查，每10000公里或18個月更換新品。									

為了安全與保固條款，建議這些項目應在Ionex專屬門市來實施。

(1) 重負荷、長途行駛或雨天、可能造成電池效能不佳，請提早檢查或更換。

(2) 每年請將充電組送至Ionex專屬門市檢查。

(3) 依上表行駛公里數或保養時間（先到者為準），28000公里後請重覆上表，進行定期檢查。

註1：各功能作動潤滑：側支架/主腳架/煞車拉桿…等。

註2：各功能作動檢查：胎壓/胎紋/置物箱開關/電池連接器/避震器/轉向桿/加速把手/煞車來令片…等。

i-One電動機車規格表(換電版)

規格表-換電板

項	目	規	格
型	號	EB15CD	
全長 / 全寬 / 全高		1795mm / 700mm / 1110mm	
馬達額定 / 最大功率		2600W / 4200W	
自 用 電 池		50.82V 34.3Ah	
驅 動 系 統		定減速比傳動系統	
煞 車 系 統		前碟 / 後載	
前 輪 胎 / 後 輪 胎		前：90/90-12 / 後：110/70-12	
空 重 / 爬 坡 角 度		88kg (含動力電池99kg) / 19°	
控 制 器		閉迴路系統 / 扭力回授 / 電流回授 / 限流保護	

i-One電動機車規格表(充電版)

規格表-充電板

項 目	規 格
型 號	EB15CE
全長 / 全寬 / 全高	1795mm / 700mm / 1110mm
馬達額定 / 最大功率	2600W / 4200W
自 用 電 池	50.82V 34.3Ah
充 電 器 (輸 入 / 輸 出)	輸入：100-240VAC;50-60Hz;3A / 輸出：DC 57.4V 5A
充 電 器 型 號 (充 電 / 換 電)	3180A-AKD3
驅 動 系 統	定減速比傳動系統
煞 車 系 統	前碟 / 後轂
前 輪 胎 / 後 輪 胎	前：90/90-12 / 後：110/70-12
空 重 / 爬 坡 角 度	84kg (含動力電池99kg) / 19°
控 制 器	閉迴路系統 / 扭力回授 / 電流回授 / 限流保護

保固

1. 新車騎乘1,000 公里或兩個月(先到為主)，須回Ionex專屬門市進行首次檢查保養。
2. 每行駛3,000 公里或六個月(先到為主)，車輛須定期回Ionex專屬門市檢查保養。
3. Ionex車主若有未依照原廠建議進行定期保養事宜，Ionex 有權不履行或變更保固內容。
4. 若車主自行改裝、拆修或使用非原廠零件，Ionex 有權不履行或變更保固內容。

i-One使用說明書
光捷股份有限公司
第五版-2021年11月
版權所有，翻印必究
台灣印製

「台灣地區販售之光捷產品
一律在台灣設計、製造、品管。」

Ionex's products sold in Taiwan are all designed,
manufactured, and quality controlled in Taiwan.

ionex

© Ionex. All rights reserved. Printed in Taiwan. www.ionex.com.tw